

Installationsmanual – mjuk startspärr, Stand Alone

Kvalitetssäkrade starter

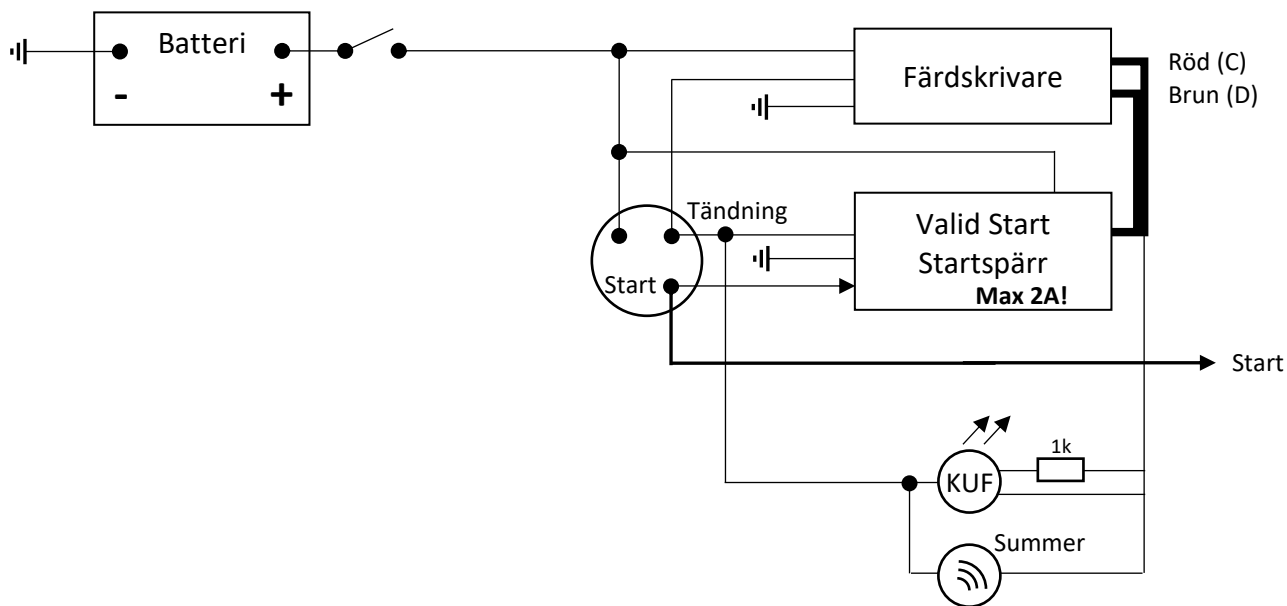

Valid Start – Startspärr

Kabel	Funktion	Förklaring
Röd	+12-24VDC	+30
Svart	Jord	- matning
Röd kontakt	Uttag C	färdskrivare
Brun kontakt	Uttag D	färdskrivare

Kabelsats 2.5m

Kabel	Funktion/plint	Förklaring
Vit	Relä NO	Vid startspärr
Rosa	Relä COM	Vid startspärr
Grå	Relä NC	Används ej
Orange/svart	- på knapp	KUF (inkl 1kOhm)
Blå/svart	Summer	(- matning)
Röd	Summer	+15 spänning
orange/vit	Tändning/knapp	+15 spänning
Gul/vit	Drift/start (+)	D+ alt. Starttillslag
Lila/vit	stift 3 knapp	KUF-ByPass input
Gul/svart	KUF-larm	Används ej
Grön/svart	Extra utgång	Används ej
Brun/vit	Extra ingång	Används ej

KUF-knapp

Kabel	Funktion	Förklaring
Orange/vit	+	+15 spänning
Orange/svart	-	Inkl. 1kOhm motstånd
Lila/vit	3	KUF-ByPass input

Anslutningar KUF-knapp - förtydligande

Orange/vit (+) skarvas mot 2,5m samt +15 spänning.
Orange/svart (-) skarvas mot 2,5m.
Lila/vit (3) skarvas mot 2,5m.



Tips!

Viktigt att spänningen för Gul/vit och Orange/vit verkligen går ned till 0V när tändningen slagits av. För fordon som inte gör det, typ Volvo m.fl. finns en kabelsats med Zenerdioder som drar ned spänningen till 0V.

Funktionsbeskrivning

Kvalitetssäkrade starter

Valid Start funktionsbeskrivning

Valid Start startspärr larmar vid start och flytt av fordon utan förarkort.

Den kan även sköta även automatisk kopiering av färdskrivardata samt förarkortsdata - Tillägg.

Så här fungerar Valid Start tillsammans med KUF-knapp

KUF-knappens funktion:

- Blinkar och piper ifall man startar utan förarkort. Signalen kan tystas när man trycker in knappen igen.
- Slocknar när ett förarkort godkänts i färdskrivarens fack 1. Då är det klart att starta/förflytta fordonet.
- Vid en nödstart (starta med knappen vid spärr) KUF blinkar och piper.
- Om fordonet flyttas utan förarkort, varnar KUF igen. Skickar ett larm till ansvarig chef - tillägg.
- Varnar när man tar ut förarkortet med fordonet igång. Upphör när ett förarkort godkänts.

I fordonet monteras förklarande klisteretikett!